

Mikroviļņu krāsns

Lietotāja rokasgrāmata



MOF 23110 X

01M-8854313200-1217-01

beko

Lūdzu, pirms lietošanas izlasiet šo rokasgrāmatu!



Cienītais klient,

Paldies, ka izvēlējāties Beko produktu. Mēs ceram, ka šis izstrādājums, kas ražots ar jaunāko augstas kvalitātes tehnoloģiju, jums sniegs vislabākos rezultātus. Tādēļ, pirms sākat to lietot, rūpīgi izlasiet visu lietotāja rokasgrāmatu un pārējo dokumentāciju un saglabājiet to lietošanai turpmāk. Ja jūs nododat izstrādājumu citai personai, kopā ar to nododiet arī šo lietotāja rokasgrāmatu. Ievērojiet visus šajā lietotāja rokasgrāmatā sniegtos brīdinājumus un norādījumus.

Atcerieties, ka šajā lietotāja rokasgrāmatā sniegtie norādījumi attiecas arī uz vairākiem citiem modeļiem. Rokasgrāmatā ir skaidri aprakstītas modeļu atšķirības.

Simbolu nozīme

Dažādās šīs rokasgrāmatas nodaļās tiek izmantoti šie simboli:

	Svarīga informācija un noderīgi padomi par lietošanu.
	Brīdinājumi par bīstamām situācijām, kas saistītas ar apdraudējumu dzīvībai un īpašumam.
	Brīdinājums par karstu virsmu.



Šis izstrādājums ir ražots videi draudzīgās, mūsdienīgās ražotnēs, neradot kaitējumu dabai.

SATURS

1 Svarīgas drošības un vides instrukcijas 4

1.1 Vispārējā drošība	4
1.2 Paredzētais lietojums	8
1.3 Bērnu drošība.....	9
1.4 Atbilstība EEIA Direktīvai un atkritumu utilizācija	10
1.5 Atbilstība RoHS direktīvai.....	10
1.6 Iepakojuma informācija.....	10

2 Jūsu mikroviļņu krāsns 11

2.1 Pārskats	11
2.2 Tehniskie dati	11
2.3 Rotējošās pamatnes uzstādīšana	12

3 Uzstādīšana un pieslēgšana 13

3.1 Uzstādīšana un pieslēgšana	13
--------------------------------------	----

4 Eksploatācija 14

4.1 Vadības panelis	14
4.2 Eksploatācijas norādes	14
4.3 Gatavošana ar mikroviļņiem	14
4.4 Ātrā palaišana	15
4.5 Atkausēšana pēc svara parametriem	15
4.6 Atkausēšana pēc laika parametriem	15
4.7 Automātiskā ēdienkarte	15
4.8 Automātiskā uzsildīšana	16
4.9 Ātrā gatavošana	17
4.10 Iepriekš iestatīta programma	17
4.11 Vairāku sadaļu gatavošana	17
4.12 Pārbaudes funkcija	18
4.13 Bloķēšanas funkcija bērniem	18

5 Tīrīšana un apkope 19

5.1 Tīrīšana	19
5.2 Glabāšana	19

6 Problēmu novēršana 20

1 Svarīgas drošības un vides instrukcijas

Svarīgi drošības norādījumi – rūpīgi izlasiet un uzglabāiet, lai liētu nākotnē

Šajā nodaļā doti drošības norādījumi, kas palīdzēs izvairīties no ugunsgrēka, elektrošoka, saskares ar mikroviļņu starojuma noplūdi, savainojumu un īpašuma bojājumu risku. Šo norādījumu neievērošana anulēs preces garantiju.

1.1 Vispārējā drošība

- Mikroviļņu krāsns ir paredzēta ēdienu un dzērienu uzsildīšanai. Pārtikas vai apģērba žāvēšana, kā arī sildīšanas paliktņu, čību, sūkļu, mitra auduma un līdzīgu lietu sildīšana var novest pie savainojumiem, uzliesmošanas vai ugunsgrēka.

Šo ierīci ir paredzēts izmantot mājsaimniecībā un tai līdzīgos apstākļos, piemēram:

- Darbinieku virtuvēs, veikalos, birojos un citā darba vidē;
- Dzīvojamās ēkās
- Viesnīcās, moteļu viesu vajadzībām un citā dzīvojamā vidē;
- B&B tipa apstākļos.

- Nemēģiniet ieslēgt krāsni, kad tās durtiņas ir atvērtas; pretējā gadījumā jūs varat tikt pakļauts kaitīgam mikroviļņu starojumam. Nedrīkst noņemt vai mainīt drošības slēdžus.
- Atstājiet brīvu telpu starp krāsns priekšpusi un durtiņām. Neļaujiet uzkrāties netīrumiem vai tīrīšanas līdzekļu paliekām uz durtiņu virsmas.
- Jebkāda apkope, kas ir saistīta ar mikroviļņu starojuma aizsega noņemšanu, jāveic pilnvarotām personām/pakalpojumu sniedzējam. Jebkurš cits risinājums ir bīstams.
- Jūsu produkts ir paredzēts ēdiena pagatavošanai, uzsildīšanai un atkausēšanai mājas apstākļos. To nedrīkst izmantot komerciāliem nolūkiem. Ražotājs neuzņemas atbildību par bojājumiem, kas radušies nepareizas lietošanas rezultātā.
- Neizmantojiet šo ierīci ārā, vannasistabā, mitrā vidē vai apstākļos, kur tā var kļūt mitra.
- Ražotājs neuzņemsies atbildību un nepildīs garantiju par bojājumiem, kas radušies nepareizas vai nepiemērotas lietošanas rezultātā.

1 Svarīgas drošības un vides instrukcijas

- Nekādā gadījumā nemēģiniet izjaukt šo ierīci. Netiek pildīta garantija par bojājumiem, kas radušies nepareizas lietošanas rezultātā.
- Lietojiet tikai oriģinālās vai ražotāja ieteiktās rezerves daļas.
- Lietošanas laikā neatstājiet šo ierīci nepieskatītu.
- Izmantojiet ierīci tikai uz stabilas, līdzenas, sausas un neslīdošas virsmas.
- Neizmantojiet ārēju taimeru vai atsevišķu tālvadības sistēmu.
- Pirms pirmās lietošanas notīriet visas ierīces daļas. Detalizētu informāciju skatiet nodaļā "Tīrīšana un apkope".
- Lietojiet ierīci tikai tai šajā rokasgrāmatā aprakstītajam nolūkam. Neapstrādājiet šo ierīci ar abrazīvām ķīmiskajām vielām vai tvaiku. Šī krāsns ir īpaši paredzēta ēdiena uzsildīšanai un pagatavošanai.
- Tā nav paredzēta rūpnieciskai lietošanai vai laboratorijas darbam.
- Nelietojiet ierīci drēbju vai virtuves dvieļu žāvēšanai.
- Ierīce lietošanas laikā ļoti uzkarst. Uzmanieties, lai nepieskartos uzkaršajām daļām krāsns iekšienē.
- Jūsu krāsns nav paredzēta dzīvu radību žāvēšanai.
- Nedarbiniet tukšu krāsni.
- Izmantojiet tikai mikroviļņu krāsnīm piemērotus traukus.
- Ēdiena trauki var kļūt karsti, sildāmajam ēdienam uz tiem pārnesot siltumu. Lai paņemtu traukus, jums var nākties izmantot virtuves cimdus.
- Pārbaudiet, vai trauki ir piemēroti lietošanai mikroviļņu krāsnī.
- Krāsns nedrīkst likt uz plīts virsmas vai citām ierīcēm, kas rada siltumu. Pretējā gadījumā var rasties bojājumi, un garantija tiks anulēta.
- Mikroviļņu krāsns nedrīkst ievietot skapī, kas neatbilst instalācijas norādījumiem.
- Atverot vākus vai foliju pēc ēdiena pagatavošanas, no trauka var izplūst tvaiks.
- Ņemot laukā uzsildītu ēdienu, izmantojiet virtuves cimdus.
- Ierīce un tās pieejamās virsmas lietošanas laikā var kļūt ļoti karstas.
- Durtiņas un ārējās stikla virsmas ierīces lietošanas laikā var būt ļoti karstas.

1 Svarīgas drošības un vides instrukcijas

1.1.1 Elektrodrošība

- Ja elektrības padeves vads ir bojāts, tā aizvietošanu ir jāveic ražotājam, tā pārstāvim vai līdzīgi kvalificētai personai, lai novērstu bīstamības risku.
- Beko mikroviļņu krāsnis atbilst piemērojamajiem drošības standartiem; tāpēc, lai novērstu jebkādu draudus, ierīces vai elektrības vada bojājuma gadījumā remonta vai aizvietošanas darbs ir jāveic izplatītājam, servisa centram vai speciālistam un apstiprinātam pakalpojumu sniedzējam. Kļūdainais vai nekvalificētais remonts var būt bīstams un lietotājam riskants.
- Pārliedzinieties, vai jūsu elektrības padeve atbilst informācijai, kas sniegta ierīces nominālo parametru plāksnītē.
- Ierīci drīkst atvienot no energoapgādes avota, izvelkot kontaktdakšu no kontaktligzdas.
- Izmantojiet ierīci tikai ar saņemtu kontaktligzdu.
- Nekādā gadījumā neizmantojiet ierīci, ja elektrības vads vai pati ierīce ir bojāta.
- Neizmantojiet šo ierīci ar pagarinātāja vadu.
- Nekādā gadījumā nepieskarieties ierīcei vai kontaktdakšai ar mitrām vai slapjām rokām.
- Novietojiet ierīci tā, lai kontaktdakša būtu vienmēr pieejama.
- Lai nepieļautu bojājumus, nespiediet, nelokiet un nerīvējiet elektrības vadu pret asām malām. Pārliedzinieties, ka elektrības vads neatrodas tuvu karstām virsmām vai atklātai liesmai.
- Pārliedzinieties, ka ierīces lietošanas laikā nevar nejauši izraut elektrības vadu vai kāds pār to paklupt.
- Atvienojiet ierīci no kontaktrozetes, kad tā netiek lietota un pirms tīrīšanas.
- Lai ierīces elektrības vadu atvienotu no elektrības padeves, neraujiet to, un nekādā gadījumā netiniet elektrības vadu apkārt ierīcei.
- Nemērciet ierīci, elektrības vadu vai strāvas kontaktdakšu ūdenī vai citos šķīdumos. Neturiet to zem ūdens strūkļas.
- Sildot ēdienu plastmasas vai papīra iepakojumā, pieskatiet krāsni, jo pastāv aizdegšanās risks.

1 Svarīgas drošības un vides instrukcijas

- Pirms papīra vai plastmasas maisu, kas ir piemēroti lietošanai mikroviļņu krāsnī, ievietošanas noņemiet stieples un/vai metāla rokturus.
- Ja pamanāt dūmus, izslēdziet ierīci vai atvienojiet to no kontaktligzdas, un turiet durtiņas aizvērtas, lai apslāpētu liesmu. Neizmantojiet krāsns iekšpusi priekšmetu glabāšanai. Kad krāsns netiek lietota, neatstājiet tajā papīra priekšmetus, gatavojamos produktus vai ēdienu.
- Lai novērstu apdegumu risku, barošanas pudelišu un zīdaiņu ēdiena saturu pirms lietošanas vēlams sakratīt vai samaisīt, un arī pārbaudīt to temperatūru.
- Šī ierīce ir 2. grupas B klases RZM iekārta. 2. grupa ietver visas RZM (rūpnieciskās, zinātniskās un medicīniskās) iekārtas, kurās apzināti tiek radīts vai izmantots radio frekvences starojums elektromagnētiskās radiācijas veidā, lai ar to apstrādātu materiālus un izmantotu dzirksteļu erozijas iekārtās.
- B klases iekārtas ir piemērotas izmantošanai mājāsaimniecībās un vidē, kas ir tieši pieslēgta pie zemsprieguma energoapgādes tīkla.
- Lietošanas laikā ierīces durtiņas vai ārējā virsma var uzkarst.

1.1.2 Izstrādājuma drošība

- Sildot dzērienus mikroviļņu krāsnī, tie var uzvārties, un, izņemti no krāsns, tie var izšļakstīties, tādēļ esiet uzmanīgs, turot traukus, kuros ir šķidrums.
- Krāsns nedrīkst izmantot cepšanai. Karsta eļļa var sabojāt krāsns sastāvdaļas un materiālus un pat radīt ādas apdegumus.
- Produktus, kam ir bieza miza, piemēram, kartupeļus, cukīni, ābolus un kastaņus, vispirms sadurstiet.
- Ierīce ir jānovieto ar aizmugurējo pusi pret sienu.
- Pirms ierīces pārvietošanas nostipriniet rotējošo pamatni, lai novērstu tās bojājumus.
- Veselas olas čaumalā un veselas cieti vārītas olas nedrīkst karsēt mikroviļņu krāsnī, jo tās var uzsprāgt pat pēc sildīšanas beigām.

1 Svarīgas drošības un vides instrukcijas

- Nekādā gadījumā neņemiet ārā ierīces aizmugurē un sānos esošās detaļas, kas nodrošina minimālo attālumu starp skapīša sienām un iekārtu un gaisa cirkulāciju tajā.

1.2 Paredzētais lietojums

- Ja krāsns netiek uzturēta tīra, virsmas stāvoklis var pasliktināties, negatīvi ietekmēt ierīces kalpošanas laiku un radīt bīstamas situācijas.
- Durvju blīvju un apkārtējo daļu tīrīšana: Izmantojiet karstu ziepjūdeni. Tīriet ar trauku drānu un neberziet. Tīrīšanai neizmantojiet metāla vai stikla skrāpi.
- **UZMANĪBU:** Ja ir bojātas durvis vai durvju blīves, krāsni nedrīkst lietot, iekams kompetenta persona nav veikusi remontu.
- **UZMANĪBU:** Personām, kas nav kompetentas apkopes vai remonta veikšanā tostarp mikroviļņu starojuma aizsega noņemšanā, ir bīstami veikt šādas darbības.
- **UZMANĪBU:** Šķidrumu un ēdienu nedrīkst sildīt slēgtos traukos, jo tie var uzsprāgt.
- Krāsni nepieciešams regulāri tīrīt un noņemt ēdiena paliekas.
- Virs krāsns virsmas jābūt vismaz 30 cm brīvai telpai.
- Neizmantojiet ierīci tai neparedzētiem mērķiem.
- Neizmantojiet ierīci kā sildītāju.
- Mikroviļņu krāsns ir paredzēta tikai ēdiena atkausēšanai, pagatavošanai un sutināšanai.
- Nepārsniedziet ēdiena gatavošanas laiku, jo tas var izraisīt ugunsgrēku.
- Ierīces tīrīšanai neizmantojiet tvaika tīrītājus.

1 Svarīgas drošības un vides instrukcijas

1.3 Bērnu drošība

- Bērnu, personu ar fiziskiem, sensoriem vai prāta spēju ierobežojumiem klātbūtnē ierīci ieteicams lietot ļoti piesardzīgi.
- Šo ierīci var izmantot bērni, kas ir vismaz 8 gadus veci, bet personas, kam ir ierobežotas fiziskās, sensorās un mentālās spējas, vai tādi, kam nav zināšanu un pieredzes, ir jāpieskata attiecībā uz drošu izstrādājuma izmantošanu vai, ja šādām personām ir sniegti atbilstoši norādījumi un šīs personas izprot ar izstrādājuma lietošanu saistītos riskus. Bērni nedrīkst spēlēties ar ierīci. Tīrīšanas un apkopes procedūras bērni nedrīkst veikt bez pieaugušo uzraudzības.
- Nosmakšanas risks! Iepakojuma materiālus glabājiet bērniem nepieejamā vietā.
- Bērni drīkst izmantot krāsni bez uzraudzības tikai tad, ja viņi ir atbilstoši instruēti un spēj izmantot mikroviļņu krāsni droši un saprot nepareizas lietošanas riskus.
- Bērniem nevajadzētu atļaut izmantot grilēšanas un kombinētos režīmus bez pieaugušo uzraudzības, jo šajos režīmos rodas ļoti liels karstums.
- Produktu un tā elektrības vadu novietojiet tā, lai tas nebūtu pieejams bērniem, kas jaunāki par 8 gadiem.
- Ierīce un tās pieejamās virsmas lietošanas laikā var kļūt ļoti karstas. Turiet bērnus drošā attālumā.
- Šo ierīci nav paredzēts lietot personām (tostarp bērniem) ar ierobežotām fiziskām, sensorām un prāta spējām, vai tādām, kam nav atbilstošas pieredzes un zināšanu, ja vien par drošību atbildīgā persona viņus uzrauga un instruē par ierīces lietošanu.
- Bērni ir jāpieskata, lai viņi nerotaļātos ar ierīci.
- **UZMANĪBU:** Bērni drīkst izmantot krāsni bez uzraudzības tikai tad, kad doti nepieciešamie norādījumi un bērns spēj droši izmantot krāsni, saprotot nepareizas lietošanas radītus riskus.

1 Svarīgas drošības un vides instrukcijas

1.4 Atbilstība EEIA direktīvai un izstrādājuma apsaimniekošanas noteikumiem:

Šis izstrādājums atbilst ES EEIA direktīvai (2012/19/ES). Šim izstrādājumam ir klasifikācijas simbols, kas norāda uz elektrisko un elektronisko iekārtu atkritumiem (EEIA).



Šis produkts ir izgatavots ar augstas kvalitātes detaļām un materiāliem, kas ir atkārtoti izmantojami un piemēroti pārstrādei. Pēc produkta lietderīgā mūža beigām neutilizējiet to kopā ar parastajiem sadzīves atkritumiem. Nogādājiet to elektriskā un elektroniskā aprīkojuma pārstrādes savākšanas punktā. Lai noskaidrotu šādu savākšanas punktu atrašanās vietu, sazinieties ar vietējām iestādēm.

1.5 Atbilstība RoHS direktīvai

Jūsu iegādātais produkts atbilst ES RoHS Direktīvai (2011/65/ES). Tas nesatur direktīvā minētos kaitīgos un aizliegtos materiālus.

1.6 Iepakojuma informācija



Iepakojuma materiāli ir ražoti no pārstrādātiem materiāliem saskaņā ar mūsu nacionālajām vides regulām. Neutilizējiet iepakojuma materiālus kopā ar sadzīves vai citiem atkritumiem. Nogādājiet tos uz vietējo iestāžu noteiktajiem iepakojuma materiālu savākšanas punktiem.

2 Jūsu mikroviļņu krāsns

2.1 Pārskats

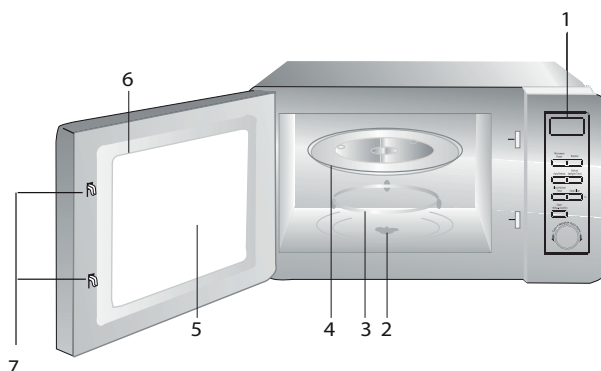

1. Vadības panelis
2. Rotējošās pamatnes vārpsta
3. Rotējošās pamatnes balsts
4. Stikla pamatne
5. Krāsns logs
6. Durvju grupa
7. Durvju drošības bloķēšanas sistēma

2.2 Tehniskie dati

Enerģotēriņš	230 V~50 Hz, 1250 W (Microwave)
Izvēde	800 W
Ģēnīzē izmēri	(H) 485 mm / (l) 401 mm / (P) 288 mm
Rotējošās pamatnes diametrs:	270 mm
Krāsns ietilpība	23 Liters
Neto svars	12,5 kg

Uz izstrādājuma redzamiem marķējumiem vai citos dokumentos, kas nodoti kopā ar izstrādājumu, norādītās vērtības ir vērtības, kas iegūtas laboratorijas apstākļos atbilstoši saistošajiem standartiem. Šie lielumi var mainīties atkarībā no ierīces lietošanas un apkārtējās vides apstākļiem. Jaudas vērtības ir testētas pie 230V.

2.3 Rotējošās pamatnes uzstādīšana

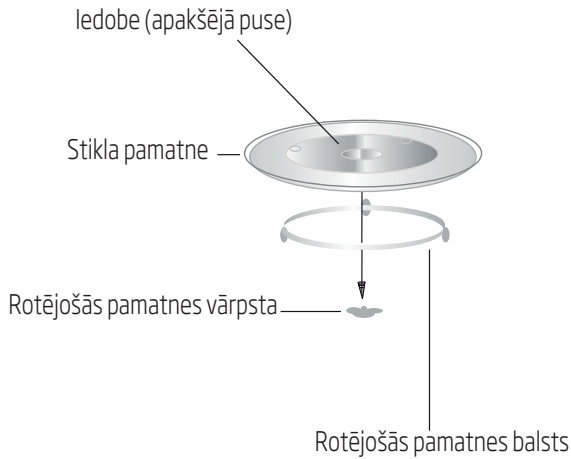

- Nekad nenovietojiet stikla pamatni ačģārni. Stikla pamatnes kustības nedrīkst ierobežot.
- Ēdiena gatavošanā vienmēr izmantojiet gan stikla pamatni, gan rotējošās pamatnes balstu.
- Lai pagatavotu maltīti, gan produktus, gan produkta iepakojumus ir vienmēr jānovieto uz stikla pamatnes.
- Ja stikla pamatne vai rotējošās pamatnes balsts ir iekļāvis vai saplīst, sazinieties ar tuvāko pilnvaroto apkopes centru.

3 Uzstādīšana un pieslēgšana

3.1 Uzstādīšana un pieslēgšana

- Pilnībā noņemiet iepakojuma materiālu un piederumus. Pārbaudiet, vai krāsnij nav defektu, piemēram, iespaidumi vai salūzušas durvis. Ja krāsns ir bojāta, neveiciet montāžu.
- Noņemiet mikroviļņu krāsns virsmai uzklāto aizsargplēvi.
- Necentieties noņemt gaiši brūno vizlas pārklājumu, kas magnetrona aizsardzības nolūkos piestiprināts krāsns iekšienē.
- Izvēlieties virsmu, ap kuru ir pietiekami daudz vietas ievades/izvades ventilācijas atverēm.

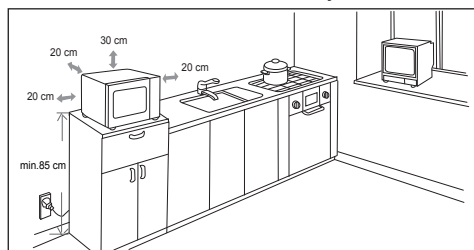

- Minimālais uzstādīšanas augstums ir 85 cm.
- Ierīces aizmugurējai virsmai ir jābūt vērstai pret sienu. Atstājiet vismaz 30 cm virs krāsns, vismaz 20 cm ir nepieciešami starp krāsns un jebkuru no apkārt esošajām sienām.
- Nenovietojiet krāsns apakšējā daļā esošās kājiņas.
- Ieejas un / vai izejas atveru bloķēšana var bojāt krāsnsi.
- Novietojiet krāsnsi pēc iespējas tālāk no radio, televizoriem. Mikroviļņu krāsns darbošanās var traucēt radio vai televizora viļņu uztveršanu. 2. Pievienojiet mikroviļņu krāsnsi standarta mājsaimniecības kontaktrozetei. Pārbaudiet, vai spriegums un frekvence atbilst nominālo parametru plāksnītē norādītajam spriegumam un frekvencei.



Pieejamā virsma darbības laikā var būt karsta.



UZMANĪBU: Nenovietojiet mikroviļņu krāsnsi virs plīts vai citas ierīces, kas rada siltumu. Ja mikroviļņu krāsns ir novietota karstuma avota tuvumā vai virs tā, mikroviļņu krāsns var tikt bojāta, un garantija nebūs vairāk derīga.

4 Eksploatā

4.1 Vadības panelis

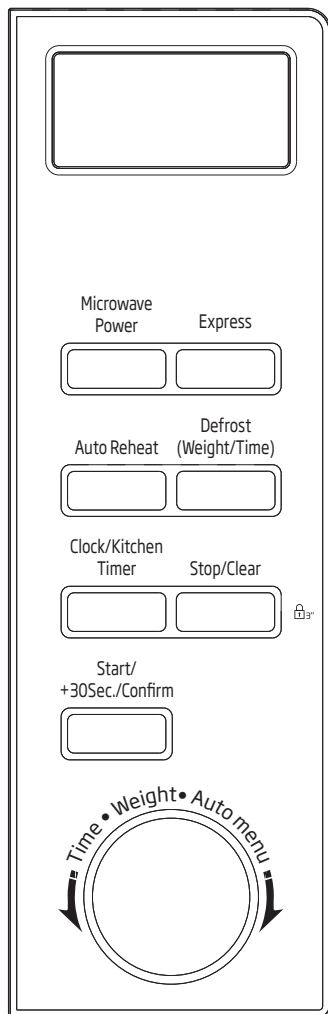

4.2 Pulksteņa iestatīšana

Kad mikroviļņu krāsns ir pieslēgta elektrībai, LED displejā parādīsies "0:00", vienu reizi atskanēs skaņas signāls.

1. Nospiediet "Pulkstenis/Virtuves taimeris" vienreiz, stundu simbols mirgos.
2. Pagrieziet slēdzi, lai mainītu stundas vērtību, ievadāmais laiks ir no 0 līdz 23.
3. Nospiediet "Pulkstenis/Virtuves taimeris", minūšu simbols mirgos.
4. Pagrieziet slēdzi, lai mainītu minūšu vērtību, ievadāmais laiks ir no 0 līdz 59.
5. Nospiediet "Pulkstenis/Virtuves taimeris", lai pabeigtu pulksteņa iestatīšanu. ":" mirgos un laiks iedegsies.



Ja pulkstenis nebūs iestatīts, tas nedarbosies, kad mikroviļņu krāsns būs ieslēgta.



Ja pulksteņa iestatīšanas procesā nospiedīsiet "Stop/Notīrīt", krāsns automātiski atgriezīsies iepriekšējā stāvoklī.

4.3 Gatavošana ar mikroviļņiem

Nospiediet "Mikroviļņu jauda", LED ekrānā parādīsies "P100". Nospiediet "Mikroviļņu jauda" tik reizes, cik vajadzīgs, vai pagrieziet , lai izvēlētos vēlamo jaudu, "P100", "P80", "P50", "P30" vai "P10" tiks parādīts pēc katras nospiešanas reizes. Tad nospiediet "Sākt/+30sek./Apstiprināt", lai apstiprinātu, , lai iestatītu gatavošanas laiku no 0:05 līdz 95:00. Nospiediet vēlreiz, lai sāktu gatavošanu.

1. Piespiediet "Mikroviļņu jauda" vienreiz, ekrānā parādīsies "P100".
2. Piespiediet "Mikroviļņu jauda" vēlreiz vai pagrieziet , lai izvēlētos 80% jaudu.

4 Eksploatā

3. Piespiediet "Sākt/+30 sek./Apstiprināt", lai apstiprinātu, ekrānā parādīsies "P80".
4. Lai mainītu gatavošanas laiku, pagrieziet , līdz displejā redzams "20:00".
5. Lai sāktu gatavot, piespiediet "Start/+30Sec./Confirm" (sākt/+30 sek./apstiprināt).



Soļi, kas jāizpilda, lai mainītu laiku, ir šādi:

Ilguma iestatīšana	Palielināt daudzumu
0-1 minūte	5 sekundes
1-5 minūtes	10 sekundes
5-10 minūtes	30 sekundes
10-30 minūtes	1 minūte
30-95 minūtes	5 minūtes

"Mikroviļņu jaudas" iestatīšanas norādījumi

Secība	Displejs	Mikroviļņu jauda
1	P100	100%
2	P80	80%
3	P50	50%
4	P30	30%
5	P10	10%

4.4 Ātrā palaišana

1. Gaidīšanas stāvoklī nospiediet "Sākt/+30 sek./Apstiprināt", lai sāktu gatavot ar 100% jaudu, katrā nākamā piespiešanas reize palielināt gatavošanas laiku par 30 sekundēm līdz pat 95 minūtēm kopā.

2. Mikroviļņu, grila, kombinētajā vai atsaldēšanas režīmā nospiediet "Sākt/+30 sek./Apstiprināt", lai palielinātu gatavošanas laiku par 30 sekundēm.
3. Gaidīšanas stāvoklī pagrieziet  slēdzi pretēji pulksteņa rādītāju kustības virzienam, lai iestatītu gatavošanas režīmu ar 100% mikroviļņu jaudu, tad nospiediet "Sākt/+30 sek./Apstiprināt", lai sāktu gatavošanu.

4.5 Atkausēšana pēc svara parametriem

1. Nospiediet "Atsaldēšana pēc svara" vienu reizi, ekrānā parādīsies "dEF1".
2. Lai atlasītu produkta svaru no 100 līdz 2000 g, pagrieziet .
3. Lai sāktu atkausēšanu, piespiediet "Start/+30Sec./Confirm" (sākt/+30 sek./ apstiprināt).

4.6 Atkausēšana pēc laika parametriem

1. Nospiediet "Atsaldēšana pēc laika" divreiz, un krāsns ekrānā parādīsies "dEF2".
2. Lai atlasītu atkausēšanas laiku, pagrieziet . Maksimālais laiks ir 95 minūtes.
3. Lai sāktu atkausēšanu, piespiediet "Start/+30Sec./Confirm" (sākt/+30 sek./ apstiprināt). Jauda ir P30, to nevar mainīt.

4.7 Automātiskā ēdienkarte

1. Pagrieziet , lai izvēlētos no izvēlnes, un "A-1" līdz "A-8" parādīsies ekrānā, tas nozīmē karsts dzēriens, baltā gaļa, zivs, putna gaļa, saldēti ēdieni, dārzeņi, kartupeļi un zupa.

4 Eksploatā

- Lai apstiprinātu izvēli, piespiediet "Start/+30Sec./Confirm" (sākt/+30 sek./apstiprināt).
- Lai izvēlētos noklusējuma svaru atbilstoši ēdienkartes tabulai, pagrieziet .
- Lai sāktu gatavot, piespiediet "Start/+30Sec./Confirm" (sākt/+30 sek./apstiprināt).



Piemērs: Ja vēlaties izmantot automātisko ēdienkarti ("Auto Menu"), lai pagatavotu 350 g zivs:

- Pagrieziet  pulksteņa rādītāja kustības virzienā, līdz parādās "A-3".
- Lai apstiprinātu izvēli, piespiediet "Start/+30Sec./Confirm" (sākt/+30 sek./apstiprināt).
- Pagrieziet (), lai izvēlētos zivs svaru, līdz parādās "350".
- Lai sāktu gatavot, piespiediet "Start/+30Sec./Confirm" (sākt/+30 sek./apstiprināt).

4.8 Automātiskā uzsildīšana

- Press "Auto Reheat" once, and the screen will display "200".
 - Press "Auto Reheat" more times or turn  to choose the weight of food, and "400" or "600" g will be selected.
 - Press "Start/+30Sec./Confirm" to start cooking.
- The menu chart:

Izvēlne	Svars	Displejs
A-1 Karsts dzēriens	150 g	150
	200 g	200
	300 g	300
A-2 Baltā gaļa	150 g	150
	300 g	300
	450 g	450
A-3 Zivs	250 g	250
	350 g	350
	450 g	450
A-4 Putna gaļa	400 g	400
	600 g	600
	800 g	800
A-5 Saldēti ēdieni	300 g	300
	450 g	450
	600 g	600
A-6 Dārzeni	200 g	200
	300 g	300
	400 g	400

4 Eksploatā

A-7 Kartupeļi	200 g	200
	400 g	400
A-8 Zupa	400 ml	400
	600 ml	600

4.9 Ātrā gatavošana



1. Nospiediet "Ātrais režīms" vienreiz, ekrānā parādīsies "200".
2. Nospiediet "Ātrais režīms" vairākas reizes vai pagrieziet  slēdzi, lai izvēlētos ēdiena svaru, un "400" vai "600" g tiks izvēlēti.
3. Lai sāktu gatavot, piespiediet "Start/+30Sec./Confirm" (sākt/+30 sek./apstiprināt).



4.10 Iepriekš iestatīta programma

1. Vispirms uzstādiēt laiku. (Skatīt norādījumus pulksteņa iestatīšanai.)
2. Ievadiet gatavošanas programmu. Varat iestatīt ne vairāk kā divus posmus. Atkausēšanu nedrīkst iestatīt kā gatavošanas programmu.



Piemērs: Ja vēlaties gatavot ar 80% mikroviļņu jaudu 7 minūtes, rīkojieties šādi:

- Nospiediet "Mikroviļņu jauda" vienreiz, ekrānā parādīsies "P100".
 - Piespiediet "Mikroviļņu jauda" vēlreiz vai pagrieziet , lai izvēlētos 80% jaudu.
 - Piespiediet "Sākt/+30 sek./Apstiprināt", lai apstiprinātu, ekrānā parādīsies "P80".
 - Lai iestatītu gatavošanas laiku, pagrieziet , līdz ekrānā parādās "7:00". Pēc šiem soļiem nespiediet "Sākt/+30 sek./Apstiprināt", lai sāktu gatavošanu.
3. Nospiediet "Pulkstenis/Virtuves taimeris", stundu simbols mirgos.

4. Pagrieziet , slēdzi, lai mainītu stundas vērtību, ievadāmais laiks ir no 0 līdz 23.
5. Nospiediet "Pulkstenis/Virtuves taimeris", minūšu simbols mirgos.
6. Pagrieziet , slēdzi, lai mainītu minūšu vērtību, ievadāmais laiks ir no 0 līdz 59.
7. Lai pabeigtu izvēli, piespiediet "Start/+30Sec./Confirm" (sākt/+30 sek./apstiprināt). Ja durtiņas ir aizvērtas, divreiz atskanēs signāls un gatavošana sāksies automātiski.



Vispirms jāuzstāda laiks. Citādi iepriekš iestatītā funkcija nedarbosies.



4.11 Vairāku sadaļu gatavošana

Var iestatīt ne vairāk kā 2 sadaļas. Ja viena no gatavošanas daļām ir atkausēšana, tā tiks iestatīta kā pirmā.



Piemērs: Ja vēlaties atkausēt ēdiena 5 minūtes un tad gatavot ar 80% mikroviļņu jaudu 7 minūtes, rīkojieties šādi

1. Piespiežot vienu reizi "Time Defrost" (atkausēšana pēc laika parametriem), ekrānā parādīsies "dEF2".
2. Pagrieziet , lai iestatītu atkausēšanas laiku, līdz ekrānā parādās "5:00".
3. Piespiediet "Mikroviļņu jauda" vienreiz, ekrānā parādīsies "P100".

4. Piespiediet "Mikrovilņu jauda" vēlreiz vai pagrieziet , lai izvēlētos 80% jaudu.
5. Piespiediet "Sākt/+30 sek./Apstiprināt", lai apstiprinātu, ekrānā parādīsies "P80".
6. Lai iestatītu gatavošanas laiku, pagrieziet , līdz ekrānā parādās "7:00".
7. Piespiediet "Sākt/+30 sek./Apstiprināt", lai sāktu gatavošanu un vienreiz atskanēs signāls pirmajai sadaļai, sāksies atkausēšanas laiks; signāls atskanēs vēlreiz, pārejot otrajā gatavošanas posmā. Kad gatavošana beigsies, signāls atskanēs piecas reizes.

4.12 Pārbaudes funkcija

1. Mikrovilņu, grila un kombinācijas gatavošanas režīmos nospiediet "Mikrovilņu jauda"; uz 3 sekundēm tiks parādīta pašreizējā jauda. Pēc 3 sekundēm krāsns pārslēgsies uz pēdējo režīmu.
2. Gatavošanas režīmā nospiediet "Sākt/+30 sek./Apstiprināt", lai uzzinātu laiku - tas tiks parādīts 3 sekundes.

4.13 Bloķēšanas funkcija bērniem

1. **Bloķēšana:** Gaidīšanas stāvoklī 3 sekundes nospiediet "Stop/Notīrīt", atskanēs garš signāls, kas nozīmē, ka ieslēgts bērnu drošības bloķēšanas režīms un iedegsies bloķēšanas indikators, ja uzstādīts laiks, citos gadījumos LED displejs parādīs "E : : J".
2. **Atbloķēšana:** Bērnu aizsardzības režīmā 3 sekundes piespiediet "Stop/Clear" (stop/nodzēst). Atskanēs ilgs signāls, kas nozīmēs, ka bērnu aizsardzības režīms ir atslēgts.

4.12 Vairāku sadaļu gatavošana

Var iestatīt ne vairāk kā 2 sadaļas. Ja viena no gatavošanas daļām ir atkausēšana, tā tiks iestatīta kā pirmā.

2. Gatavošanas režīmā nospiediet "Sākt/+30 sek./ Apstiprināt", lai uzzinātu laiku - tas tiks parādīts 3 sekundes.

4.14 Bloķēšanas funkcija bērniem

1. **Bloķēšana:** Gaidīšanas stāvoklī 3 sekundes nospiediet "Stop/Notīrīt", atskanēs garš signāls, kas nozīmē, ka ieslēgts bērnu drošības bloķēšanas režīms un iedegsies bloķēšanas indikators, ja uzstādīts laiks, citos gadījumos LED displejs parādīs "E : : J".
2. **Atbloķēšana:** Bērnu aizsardzības režīmā 3 sekundes piespiediet "Stop/Clear" (stop/ nodzēst). Atskanēs ilgs signāls, kas nozīmēs, ka bērnu aizsardzības režīms ir atslēgts.

5.1 Tīrīšana



BRĪDINĀJUMS: Ierīces tīrīšanai nekādā gadījumā nelietojiet benzīnu, šķīdinātāju, abrazīvus tīrīšanas līdzekļus, metāla priekšmetus vai cietas sukas.



UZMANĪBU: Nekādā gadījumā neiegremdējiet ierīci vai tās spēka kabeli ūdenī vai citā šķīdumā.

1. Izslēdziet ierīci un atvienojiet to no kontaktrozetes.
2. Pagaidiet līdz ierīce pilnībā atdziest.
3. Krāsns iekšpusi uzturiet tīru. Ja ēdiens ir izšļakstījies vai izlijušais šķidrums ir pielīpis pie krāsns sienām, noslaukiet ar mitru drānu. Ja krāsns ir ļoti netīrs, varat izmantot maigu tīrīšanas līdzekli. Neizmantojiet izsmidzināmus līdzekļus vai spēcīgus tīrīšanas līdzekļus, jo tie uz durvīm var radīt pleķus, švīkas un padarīt stiklu mazāk caurspīdīgu.
4. Krāsns ārējās virsmas ir jātīra ar mitru drānu. Lai netiktu bojātas krāsns detaļas, nepieļaujiet ūdens iekļūšanu caur ventilācijas atvērumiem.
5. Lai notīrītu pāri pārņakušā un izšļakstītā ēdiena traipus, abas durvju puses un stiklu, durvju blīves un daļas, kas atrodas blakus blīvēm, notīriet no abām pusēm ar mitru drānu. Neizmantojiet abrazīvus tīrīšanas līdzekļus.
6. Vadības panelis nedrīkst kļūt mitrs. Notīriet ar mikstu, mitru drānu. Atstājiet krāsns durvis atvērtas, lai, tīrot vadības paneli, nejauši neiedarbinātu krāsni.
7. Ja krāsns durvīs vai ap tām uzkrājas tvaiks, notīriet to ar sausu drānu. Tāda situācija var rasties, ja mikroviļņu krāsns darbojas ļoti mitrā vidē. Tas ir normāli.
8. Dažos gadījumos var nākties izņemt un notīrīt stikla pamatni. Mazgājiet trauku siltā ziepjūdenī vai trauku mazgājamajā mašīnā.
9. Lai novērstu pārmērīgu troksni, rotējošo gredzenu un krāsns grīdu jātīra regulāri. Pietiek tikai noslaucīt apakšējo krāsns virsmu ar maigu tīrīšanas līdzekli. Griešanas gredzenu var mazgāt siltā ziepjūdenī vai trauku mazgājamajā mašīnā. Izņemot griešanas gredzenu no krāsns iekšējās pamatnes, lai to notīrītu, pārbaudiet, vai, noliekot to atpakaļ, tas ir pareizi novietots.
10. Lai likvidētu nepatīkamas smakas mikroviļņu krāsni, ievietojiet tajā glāzi ūdens, kas sajaukts ar citrona sulu un mizu, šķīdumu ielejot mikroviļņu krāsni izmantojamā bļodā, un 5 minūtes darbiniet krāsni mikroviļņu režīmā. Rūpīgi to izslaukiet un nosusiniet ar sausu drānu.
11. Lai nomainītu krāsns lampu, sazinieties ar apstiprinātu servisu.
12. Krāsns ir regulāri jātīra un jānoņem ēdiena paliekas. Ja krāsni neuztur tīru, var rasties virsmas defekti, kas negatīvi ietekmēs ierīces kalpošanas laiku un var radīt riskus.
13. Neizmetiet šo ierīci pie sadzīves atkritumiem; vecās krāsni ir jānodod īpašos pašvaldību norādītos atkritumu centros.
14. Ja mikroviļņu krāsni izmanto grila režīmā, pēc zināma lietošanas laika varētu rasties nedaudz dūmu un smaržas, kas pēc zināma lietošanas laika pazūd.

5.2 Glabāšana

- Ja ilgāku laiku neplānojat izmantot ierīci, uzglabājiet to rūpīgi.
- Pārbaudiet, vai ierīces vads ir atvienots, tā ir atdzisusi un pilnībā sausa.
- Glabājiet ierīci vēsā un sausā vietā.
- Novietojiet ierīci bērniem nepieejamā vietā.

6 Problēmu novēršana

Normāli	
Mikroviļņu krāsns traucē televizora uztvērēja darbībai	Radio un televizora uztvērēju darbība var tikt traucēta, kad darbojas mikroviļņu krāsns. Šie traucējumi līdzinās tiem, ko izraisa nelielas elektroiekārtas, piemēram, mikseris, putekļu sūcējs un elektriskais ventilators. Tas ir normāli.
Krāsns gaismā ir blāva	Gaismā var būt blāvāka, ja mikroviļņu krāsni gatavo ar zemu jaudu. Tas ir normāli.
Tvaiks nosēžas uz durvīm, karsts gaiss plūst pa ventilācijas atvērumiem	Gatavošanas laikā no ēdiena var celties tvaiks. Lielākā daļa tvaika izplūst cauri ventilācijas atvērumiem. Taču daļa tvaika nosēžas uz tādām vēsām virsmām kā krāsns durtiņas. Tas ir normāli.
Krāsns ir nejauši iedarbināts, kad tajā neatrodas ēdiens	Ierīci nedrīkst darbināt, ja tajā neatrodas ēdiens. Tas ir ļoti bīstami.

Problēma	Iespējamais cēlonis	Risinājums
Krāsni nevar ieslēgt	1) Jaudas kabelis nav pareizi iesprausts kontaktligzdā.	Atvienojiet to. Iespraidiet to vēlreiz pēc 10 sekundēm.
	2) Tiek izsisti drošinātāji vai aktivizēts jaudas slēdzis.	Nomainiet drošinātājus vai atiestatiet jaudas slēdzi (to remontē mūsu uzņēmuma profesionāļi).
	3) Problēmas ar kontaktrozeti.	Pārbaudiet rozeti ar citām elektroierīcēm.
Krāsns neuzkarst	4) Durvis nav pilnībā aizvērtas.	Aizveriet durvis pilnībā.
Rotējošā stikla pamatne rada troksni mikroviļņu krāsns darbības laikā	5) Rotējošā stikla pamatne un krāsns grīda ir netīra.	Informāciju par netīro detaļu tīrīšanu skatiet nodaļā "Tīrīšana un apkope".