

Mikroviļņu krāsns

Lietotāja rokasgrāmata



MOC201102W

LV

01M-8817163200-3719-02

beko

Lūdzu, sāciet ar šīs rokasgrāmatas izlasīšanu!

Paldies, ka izvēlējāties Beko produktu. Mēs ceram, ka šis izstrādājums, kas ražots ar jaunāko augstas kvalitātes tehnoloģiju, jums sniegs vislabākos rezultātus. Tādēļ, pirms sākat to lietot, rūpīgi izlasiet visu lietotāja rokasgrāmatu un pārējo dokumentāciju un saglabāiet to lietošanai turpmāk. Ja jūs nododat izstrādājumu citai personai, kopā ar to nododiet arī šo lietotāja rokasgrāmatu. Ievērojiet visus brīdinājumus un informāciju lietotāja rokasgrāmatā.

Simbolu nozīme

Dažādās šīs rokasgrāmatas nodaļās tiek izmantoti šie simboli:



Svarīga informācija un noderīgi padomi par lietošanu.



Brīdina par bīstamu situāciju, kas saistīta ar apdraudējumu dzīvībai un īpašumam.



Brīdinājums par elektriskās strāvas triecienu.



Brīdinājums par karstām virsmām.



Šis produkts ir ražots apkārtējo vidi saudzējošos un mūsdienīgos apstākļos.

Šī ierīce atbilst EEIA nolikuma.



Šis produkts nesatur polihlorētos bifenilus.

1 Svarīgas instrukcijas par drošību un vidi

Svarīgas drošības instrukcijas Rūpīgi izlasiet un saglabājiēt lietošanai nākotnē

Šajā nodaļā doti drošības norādījumi, kas palīdzēs izvairīties no ugunsgrēka, elektrošoka, saskares ar mikroviļņu starojuma noplūdi, savainojumu un īpašuma bojājumu risku. Šo norādījumu neievērošana atceļ preces garantiju.

1.1 Vispārējā drošība

- Mikroviļņu krāsns ir paredzēta ēdienu un dzērienu uzsildīšanai. Apģērba žāvēšana, kā arī sildīšanas paliktņu, čību, sūkļu, mitra auduma un līdzīgu priekšmetu sildīšana var izraisīt savainojumus, uzliesmošanu vai ugunsgrēku.

Šo ierīci ir paredzēts izmantot māsaimniecībā un tai līdzīgos apstākļos, piemēram:

- Darbinieku virtuvēs veikalos, birojos un citā darba vidē;
- vajadzībām un citās dzīvojamās vidēs;
- B&B tipa apstākļos.

- Nemēģiniet ieslēgt krāsni, kad tās durtiņas ir atvērtas; pretējā gadījumā jūs varat tikt pakļauts kaitīgam mikroviļņu starojumam. Nedrīkst noņemt vai mainīt drošības slēdzus. Nedēkite jokiņu daiktu tarp krosnelēs priekinēs dalies ir dureliju. Neleiskite ant uždarymo paviršiju susikaupti nešvarumu ar valymo priemoniju likučiju.
- Atstājiēt brīvu telpu starp krāsns priekšpusi un durtiņām. Neļaujiēt uzkrāties netīrumiem vai tīrīšanas līdzekļu paliekām uz durtiņu virsmas.
- Jebkāda apkope, kas ir saistīta ar mikroviļņu starojuma aizsega noņemšanu, jāveic pilnvarotām personām/pakalpojumu sniedzējam. Jebkurš cits risinājums ir bīstams.
- Jūsu produkts ir paredzēts ēdiena pagatavošanai, uzsildīšanai un atkausēšanai mājas apstākļos.
- Neizmantojiēt šo ierīci ārā, vannasistabā, mitrā vidē vai apstākļos, kur tā var kļūt mitra.
- Ražotājs neuzņemsies atbildību un nepildīs garantiju par bojājumiem, kas radušies nepareizas vai nepiemērotas lietošanas rezultātā.

1 Svarīgas instrukcijas par drošību un vidi

- Nekādā gadījumā nemēģiniet izjaukt šo ierīci. Netiek pildīta garantija par bojājumiem, kas radušies nepareizas lietošanas rezultātā.
- Lietojiet tikai oriģinālās vai ražotāja ieteiktas detaļas.
- Lietošanas laikā neatstājiet šo ierīci nepieskatītu.
- Izmantojiet ierīci tikai uz stabilas, līdzenas, sausas un neslīdošas virsmas.
- Neizmantojiet ārējus taimerus vai atsevišķas tālvadības sistēmas.
- Pirms pirmās lietošanas notīriet visas ierīces daļas. Detalizētu informāciju skatiet nodaļā "Tīrīšana un apkope".
- Lietojiet ierīci tikai tai šajā rokasgrāmatā aprakstītajam nolūkam. Neapstrādājiet šo ierīci ar abrazīvām ķīmiskajām vielām vai tvaiku. Šī krāsns ir īpaši paredzēta ēdiena uzsildīšanai un pagatavošanai. Tā nav paredzēta rūpnieciskai lietošanai vai laboratorijas darbam.
- Nelietojiet ierīci drēbju vai virtuves dvieļu žāvēšanai.
- Ierīce lietošanas laikā ļoti uzkarst. Uzmanieties un nepieskarieties karstajām daļām krāsns iekšpusē.
- Jūsu krāsns nav paredzēta dzīvu būtnu žāvēšanai.
- Nedarbiniet mikroviļņu krāsni, ja tā ir tukša.
- Ēdiena trauki var kļūt karsti, sildāmajam ēdienam uz tiem pārnesot siltumu. Lai paņemtu traukus, jums var nākties izmantot virtuves cimdsus.
- Pārbaudiet, vai trauki ir piemēroti lietošanai mikroviļņu krāsnī.
- Nenovietojiet mikroviļņu krāsni uz plīts virsmām vai citām siltumu radošām ierīcēm. Pretējā gadījumā var rasties bojājumi, un garantija tiks anulēta.
- Mikroviļņu krāsns nedrīkst ievietot skapī, kas neatbilst uzstādīšanas norādījumiem.
- Esiet piesardzīgi, noņemot vāku no pārtikas iepakojumiem pēc sildīšanas, jo zem vāka var būt karsts tvaiks.
- Ņemot laukā uzsildītu ēdienu no mikroviļņu krāsns, izmantojiet virtuves cimdsus.
- Ierīce un tās virsmas lietošanas laikā var kļūt ļoti karstas.
- Durtiņas un ārējās stikla virsmas ierīces lietošanas laikā var kļūt ļoti karstas.

1 Svarīgas instrukcijas par drošību un vidi

1.1.1 Elektrodrošība

- Ja elektrības padeves vads ir bojāts, tā aizvietošanu ir jāveic ražotājam, tā pārstāvim vai līdzīgi kvalificētai personai, lai novērstu bīstamības risku.
- Beko mikroviļņu krāsnis atbilst piemērojamajiem drošības standartiem; tāpēc, lai novērstu jebkādas draudus, ierīces vai elektrības vada bojājuma gadījumā remonta vai aizvietošanas darbs ir jāveic izplatītājam, servisa centram vai speciālistam un apstiprinātam pakalpojumu sniedzējam. Kļūdains vai nekvalificēts remonts var būt bīstams un lietotājam riskants.
- Pārliedzieties, vai jūsu elektrības padeve atbilst informācijai, kas sniegta ierīces nominālo parametru plāksnītē. Ierīci drīkst atvienot no energoapgādes avota, izvelkot kontaktdakšu no kontaktligzdas.
- Izmantojiet ierīci tikai ar saņemtu kontaktligzdu.
- Nekādā gadījumā neizmantojiet ierīci, ja elektrības vads vai pati ierīce ir bojāta.
- Neizmantojiet šo ierīci ar pagarinātāja vadu.
- Nekādā gadījumā nepieskarieties ierīcei vai kontaktdakšai ar mitrām vai slapjām rokām.
- Novietojiet ierīci tā, lai kontaktdakša būtu vienmēr pieejama.
- Lai novērstu strāvas kabeļa bojājumus, nespiediet un nelieciet to, un nerīvējiet to pret asām malām. Pārliedzieties, ka elektrības vads neatrodas tuvu karstām virsmām vai atklātai liesmai.
- Pārliedzieties, ka ierīces lietošanas laikā nevar nejauši izraut elektrības vadu vai kāds pār to paklupt.
- Atvienojiet ierīci no elektrotīkla, kad tā netiek lietota un pirms tīrīšanas.
- Lai ierīces elektrības vadu atvienotu no elektrības padeves, neraujiet to, un nekādā gadījumā netiniet elektrības vadu apkārt ierīcei.
- Nemērciet ierīci, elektrības vadu vai strāvas kontaktdakšu ūdenī vai citos šķidrums. Neturiet to zem ūdens strūklas.

1 Svarīgas instrukcijas par drošību un vidi

- Sildot ēdienu plastmasas vai papīra iepakojumā, pieskatiet krāsni, jo pastāv aizdegšanās risks.
- Pārliedziniet, ka iepakojums ir piemērots izmantošanai mikroviļņu krāsnī.
- Pirms papīra vai plastmasas maisu, kas ir piemēroti lietošanai mikroviļņu krāsnī, ievietošanas noņemiet stieples un/vai metāla rokturus.
- Ja pamanāt dūmus, izslēdziet ierīci vai atvienojiet to no strāvas, ja tas ir droši, un turiet durtiņas aizvērtas, lai nosmacētu dūmus.
- Neizmantojiet mikroviļņu krāsni kā uzglabāšanas vietu. Kad krāsns netiek lietota, neatstājiet tajā papīra priekšmetus, gatavojamos produktus vai ēdienu.
- Barošanas pudelišu un bērnu pārtikas burciņu saturs jāsamaisa vai jāsakrata, un pirms lietošanas jāpārbauda to temperatūra, lai izvairītos no apdegumiem.
- Šī ierīce ir 2. grupas B klases RZM iekārta. 2. grupa ietver visas RZM (rūpnieciskās, zinātniskās un medicīniskās) iekārtas, kurās apzināti tiek radīts vai izmantots radio frekvences starojums elektromagnētiskās radiācijas veidā, lai ar to apstrādātu materiālus un izmantotu dzirksteļu erozijas iekārtās.
- B klases iekārtas ir piemērotas izmantošanai mājāsaimniecībās un vidē, kas ir tieši pieslēgta pie zemsprieguma energoapgādes tīkla.
- Lietošanas laikā ierīces durtiņas vai ārējā virsma var uzkarst.

1.1.2 Izstrādājuma drošība

- Esiet uzmanīgi, no krāsns ņemot ārā dzērienus un ēdienu.
- Krāsnī nedrīkst izmantot cepamo eļļu. Karsta eļļa var sabojāt krāsns sastāvdaļas un materiālus, un pat radīt ādas apdegumus.
- Caurduriet ēdienu ar biezu mizu, piemēram, kartupeļus, kabačus, ābolus un kastaņus.
- Ierīce ir jānovieto ar mugurpusi pret sienu.
- Pirms ierīces pārvietošanas nostipriniet rotējošo pamatni, lai novērstu tās bojājumus.

1 Svarīgas instrukcijas par drošību un vidi

- Olas čaumulā un veselās cieti vārītas olas nedrīkst karsēt mikroviļņu krāsnī, jo tās var uzsprāgt pat pēc sildīšanas beigām.
- Nekādā gadījumā neņemiet ārā ierīces aizmugurē un sānos esošās detaļas, kas nodrošina minimālo attālumu starp skapīša sienām un iekārtu un gaisa cirkulāciju tajā.

1.2 Paredzētais lietojums

- **UZMANĪBU:** Ja ir bojātas durvis vai durvju blīves, krāsnī nedrīkst lietot, iekams kompetenta persona nav veikusi remontu.
- **UZMANĪBU:** Personām, kas nav kompetentas apkopes vai remonta veikšanā tostarp mikroviļņu starojuma aizsega noņemšanā, ir bīstami veikt šādas darbības.
- **UZMANĪBU:** Šķidrumu un ēdienu nedrīkst sildīt slēgtos traukos, jo tie var uzsprāgt.
- Krāsns regulāri jātīra un jānoņem visas pārtikas nogulsnes.
- Virs krāsns augšējās virsmas jābūt vismaz 20 cm brīvai telpai.

- Neizmantojiet ierīci tai neparedzētiem mērķiem.
- Neizmantojiet ierīci kā sildītāju.
- Mikroviļņu krāsns ir paredzēta tikai ēdiena atkausēšanai, pagatavošanai un sutināšanai.
- Nepārsniedziet ēdiena gatavošanas laiku, jo tas var izraisīt ugunsgrēku.
- Ierīces tīrīšanai neizmantojiet tvaika tīrītājus.

1.3 Bērnu drošība

- Bērnu, personu ar fiziskiem, sensoriem vai prāta spēju ierobežojumiem klātbūtnē ierīci ieteicams lietot ļoti piesardzīgi.
- Šo ierīci var izmantot bērni, kuri ir vismaz 8 gadus veci, un personas, kurām ir ierobežotas fiziskās, maņu un garīgās spējas vai kurām nav zināšanu un pieredzes, ja tās tiek pieskatītas vai ja šādām personām ir sniegti atbilstoši norādījumi un šīs personas izprot ar izstrādājuma lietošanu saistītos riskus. Bērni nedrīkst ar iekārtu rotaļāties. Tīrīšanas un apkopes procedūras bērni nedrīkst veikt bez pieaugušo uzraudzības.

1 Svarīgas instrukcijas par drošību un vidi

- Nosmakšanas risks! Iepakojuma materiālus glabājiēt bērniem nepieejamā vietā.
- Bērni drīkst izmantot krāsni bez uzraudzības tikai tad, ja viņi ir atbilstoši instruēti un spēj izmantot mikroviļņu krāsni droši un saprot nepareizas lietošanas riskus.
- Bērniem nevajadzētu atļaut izmantot grilēšanas un kombinētos režīmus bez pieaugušo uzraudzības, jo šajos režīmos rodas ļoti liels karstums.
- Produktu un tā elektrības vadu novietojiet tā, lai tas nebūtu pieejams bērniem, kas jaunāki par 8 gadiem.
- Ierīce un tās pieejamās virsmas lietošanas laikā var kļūt ļoti karstas. Turiet bērnus drošā attālumā.
- Šo ierīci nav paredzēts lietot personām (tostarp bērniem) ar ierobežotām fiziskām, sensorām un prāta spējām, vai tādām, kam nav atbilstošas pieredzes un zināšanu, ja vien par drošību atbildīgā persona viņus uzrauga un instruē par ierīces lietošanu.
- Bērni ir jāpieskata, lai viņi nerotaļātos ar ierīci.
- **UZMANĪBU:** Bērni drīkst izmantot krāsni bez uzraudzības tikai tad, kad doti nepieciešamie norādījumi un bērns spēj droši izmantot krāsni, saprotot nepareizas lietošanas radītus riskus.

1 Svarīgas instrukcijas par drošību un vidi

1.4 Atbilstība EEIA Direktīvai un atkritumu utilizācija:

Šis produkts atbilst ES EEIA direktīvai (2012/19/ES). Šim izstrādājumam ir klasifikācijas simbols, kas norāda uz elektrisko un elektronisko iekārtu atkritumiem (EEIA).



Šis simbols norāda, ka šo produktu ekspluatācijas laika beigās nedrīkst utilizēt kopā ar citiem sadzīves atkritumiem. Lietotā ierīce jānogādā oficiālā savākšanas punktā elektrisko un elektronisko ierīču pārstrādei. Lai atrastu šīs atkritumu savākšanas sistēmas, lūdzu, sazinieties ar vietējām iestādēm vai mazumtirgotāju, pie kura iegādājāties izstrādājumu. Katrai mājsaimniecībai ir būtiska loma vecu sadzīves iekārtu nodošanā un pārstrādē. Pareiza sadzīves iekārtu utilizācija palīdz novērst potenciāli negatīvu ietekmi uz apkārtējo vidi un cilvēku veselību.

1.5 Atbilstība RoHS direktīvai

Jūsu iegādātais produkts atbilst ES RoHS Direktīvai (2011/65/ES). Tas nesatur direktīvā minētos kaitīgos un aizliegtos materiālus.

1.6 Iepakojuma informācija



Iepakojuma materiāli ir ražoti no pārstrādātiem materiāliem saskaņā ar mūsu nacionālajām vides regulām. Neizmetiet iepakojuma materiālus kopā ar sadzīves vai citiem atkritumiem. Nogādājiet tos vietējo iestāžu noteiktajos iepakojuma materiālu savākšanas punktos.

2 Jūsu mikroviļņu krāsns

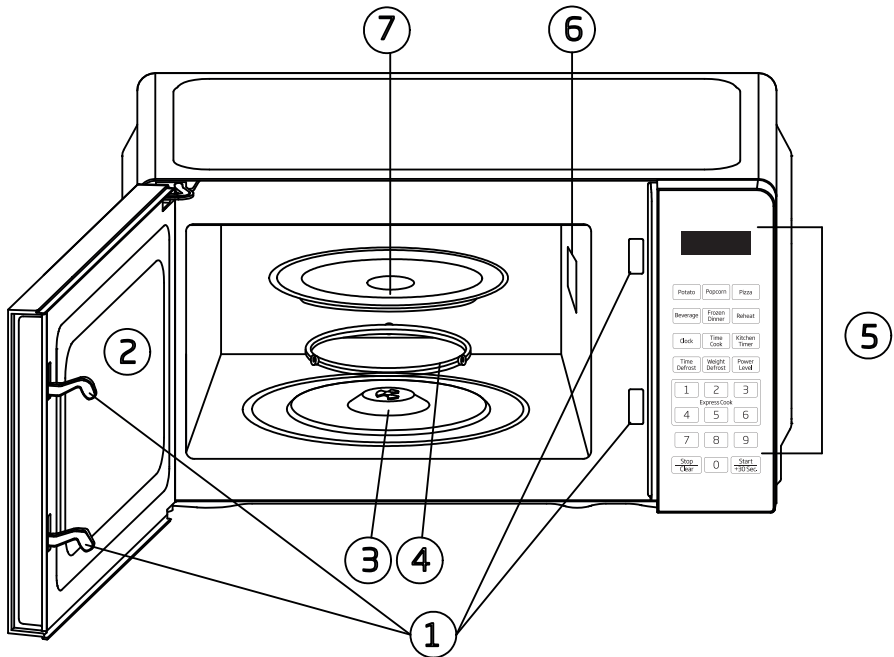

1. Durvju drošības bloķēšanas sistēma
2. Krāsns logs
3. Vārpsta
4. Veltņišu gredzens
5. Vadības panelis
6. Viļņu vadotne (Lūdzu, nenņemiet vizlas pārklājumu, kas pārklāj viļņu vadotni)
7. Stikla pamatne

Nominālais spriegums	AC 230V/50Hz,
Nominālā ievade	1100W (Mikroviļņi)
Nominālā izvade	700W
Mikroviļņu frekvence	2450MHz
Ārējie izmēri	243mm(A)×446mm(P)×340mm(Dz)
Krāsns dobuma izmērs	202mm(A)×301mm(P)×311mm(Dz)
Krāsns ietilpība	Kompakts 20 L
Neto svars	Apm. 9,4 kg

Tehniskās un dizaina modifikācijas tiesības ir aizsargātas.

Uz ierīces redzami marķējumi vai norādītās vērtības dokumentos, kas saņemti kopā ar izstrādājumu, ir vērtības, kas iegūtas laboratorijas apstākļos atbilstoši saistošajiem standartiem. Šīs vērtības var mainīties atkarībā no iekārtas lietojuma un vides apstākļiem.

3 Uzstādīšana un pieslēgšana

3.1 Uzstādīšana

1. Pārbaudiet, vai no durvju iekšpuses noņemti visi iepakojuma materiāli.



BRĪDINĀJUMS: Pārbaudiet, vai krāsnij nav bojājumu, piemēram, nepareizi uzstādītas vai saliekas durvis, bojāti durvju blīvējumi un aizvēršanas mehānismi, salauztas vai vaļīgas durvju eņģes un aizbīdņi un iespaidumi krāsns dobumā vai durvis. Ja konstatējat bojājumus, nedarbiniet krāsni un sazinieties ar kvalificētu servisa personālu.

2. Šī mikroviļņu krāsns jānovieto uz līdzenas, stabilas virsmas, kas spēj noturētu tās un vissmagāko ēdienu, kas tiks pagatavots krāsnī, svaru.
3. Nenovietojiet krāsni vietās, kur rodas karstums vai jebkāds mitrums, kā arī viegli uzliesmojošu materiālu tuvumā.
4. Lai krāsns darbotos pareizi, tai jābūt pietiekamai gaisa plūsmai. Atstājiet 20 cm brīvu vietu virs krāsns, 10 cm aizmugurē un 5 cm abās pusēs. Neaizsedziet un nebloķējiet nevienu ierīces atveri. Nenoņemiet ierīces kājiņas.
5. Nedarbiniet krāsni, ja stikla paliktnis, veltnīšu balsts un vārpsta nav pareizajā stāvoklī.
6. Pārlicinieties, ka strāvas vads nav bojāts un neatrodas zem krāsns vai virs karstas vai asas virsmas.
7. Kontaktlīgzdai jābūt viegli pieejamai, lai avārijas situācijā ierīci varētu viegli atvienot.
8. Nelietojiet krāsni ārpus telpām.

3.2 Radiotraucējumi

Mikroviļņu krāsns darbība var izraisīt radio, televizora vai līdzīga aprīkojuma darbības traucējumus.

Ja rodas traucējumi, tos var mazināt vai novērst, veicot šādus pasākumus:

1. Notīriet cepeškrāsns durvis un blīvējuma virsmu.
2. Pārvietojiet radio vai televīzijas uztvērēja radijo antēnu;
3. Pārvietojiet mikroviļņu krāsni attiecībā pret uztvērēju.
4. Pārvietojiet mikroviļņu krāsni tālāk no uztvērēja.
5. Pievienojiet mikroviļņu krāsni citai kontaktlīgzdai, lai mikroviļņu krāsns un uztvērējs atrastos dažādās ķēdēs.

3.3 Gatavošanas principi, izmantojot mikroviļņu krāsnī

1. Rūpīgi sakārtojiet ēdienu. Novietojiet biežākās pārtikas vietas tuvāk trauka ārpusēi.
2. Uzmaniet gatavošanas laiku. Gatavojiet īsāko norādīto laiku un pēc vajadzības dariet to ilgāk. Pārmērīgi pārgatavots ēdiens var dūmot vai aizdegties.
3. Gatavošanas laikā aplājiet pārtiku. Pārklāji novērsīs izšļakstīšanos un palīdz ēdienam gatavoties vienmērīgi.
4. Gatavojot mikroviļņu krāsnī, vienu reizi apgrieziet ēdienu otrādi, lai paātrinātu tādu ēdienu kā vistas gaļas un hamburgeru pagatavošanos. Lieli ēdiena gabali, piemēram, cepeši, jāapgriež vismaz vienu reizi.
5. Gatavošanas procesa vidū pārkartojiet ēdienus, piemēram, kotletes, gan no vienas puses uz otru, gan no trauka centra uz ārpusi.

3.4 Zemējuma instrukcijas

Šai ierīcei jābūt iezemētai. Šī cepeškrāsns ir aprīkota ar vadu, kurā ir zemējuma vads un zemējuma spraudnis. Tai jābūt pievienotai sienas kontaktlīgzdai, kas ir pareizi uzstādīta un iezemēta. Elektriskā īssavienojuma gadījumā zemējums samazina elektriskās strāvas triecienu

3 Uzstādīšana un pieslēgšana

risku, dodot elektriskajai strāvai izejas ceļu. Ieteicams krāsni pievienot atsevišķā elektriskajā ķēdē. Augstsprieguma izmantošana ir bīstama un var izraisīt ugunsgrēku vai citus negadījumus, kas var nodarīt bojājumus krāsnij.



BRĪDINĀJUMS: Nepareiza zemējuma spraudņa izmantošana var radīt elektriskās strāvas trieciena risku.



Ja jums ir kādi jautājumi par zemējumu vai elektrības jautājumiem, konsultējieties ar kvalificētu elektriķi vai servisa speciālistu.



Ne ražotājs, ne izplatītājs neuzņemas atbildību par krāsns bojājumiem vai miesas bojājumiem, kas radušies elektrības pieslēgšanas procedūru neievērošanas dēļ.

Vadu krāsām ir šādas nozīmes:

Zaļš un dzeltens = ZEMĒJUMS

Zils = NEITRĀLS

Brūns = SLODZE

3.5 Trauku lietošanas rokasgrāmata

1. Mikroviļņi nevar iekļūt metālā. Izmantojiet tikai traukus, kas ir piemēroti lietošanai mikroviļņu krāsnīs. Gatavošanas laikā mikroviļņu krāsnī nav atļauts ievietot metāla traukus ar ēdieniem un dzērieniem. Šī prasība netiek piemērota, ja ražotājs norāda metāla trauku izmēru un formu, kas piemēroti gatavošanai mikroviļņu krāsnī.
2. Mikroviļņi nevar iekļūt metālā, tāpēc nevajadzētu izmantot metāla traukus vai traukus ar metāla apdari.

3. Gatavojot mikroviļņu krāsnī, neizmantojiet pārstrādātus papīra izstrādājumus, jo tajos var būt sīkas metāla daļiņas, kas var izraisīt dzirksteles un/vai aizdegšanos.
4. Ieteicami ir apaļi/ovāli trauki, iepretim kvadrātveida/iegareniem traukiem, jo ēdieni stūros mēdz pārcepties.
5. Lai novērstu atklāto vietu pārgatavošanos, var izmantot plānas alumīnija folijas sloksnes. Taču esiet piesardzīgs, neizmantojiet pārāk daudz un saglabājiet 2,5 cm attālumu starp foliju un dobumu.

Tālāk sniegtais saraksts ir vispārīgs ceļvedis, kas palīdzēs izvēlēties pareizos piederumus.

Virtuves trauki	Mikroviļņi
Karstumizturīgi stikla trauki	Jā
Stikla trauki, kas nav karstumizturīgi	Nē
Karstumizturīgi keramikas trauki	Jā
Mikroviļņu krāsnij drošie plastmasas trauki	Jā
Papīra dvieļi	Jā
Metāla paplātes	Nē
Metāla statīvi	Nē
Alumīnija folija un folijas trauki	Nē

4 Lietošana

4.1 Vadības panelis

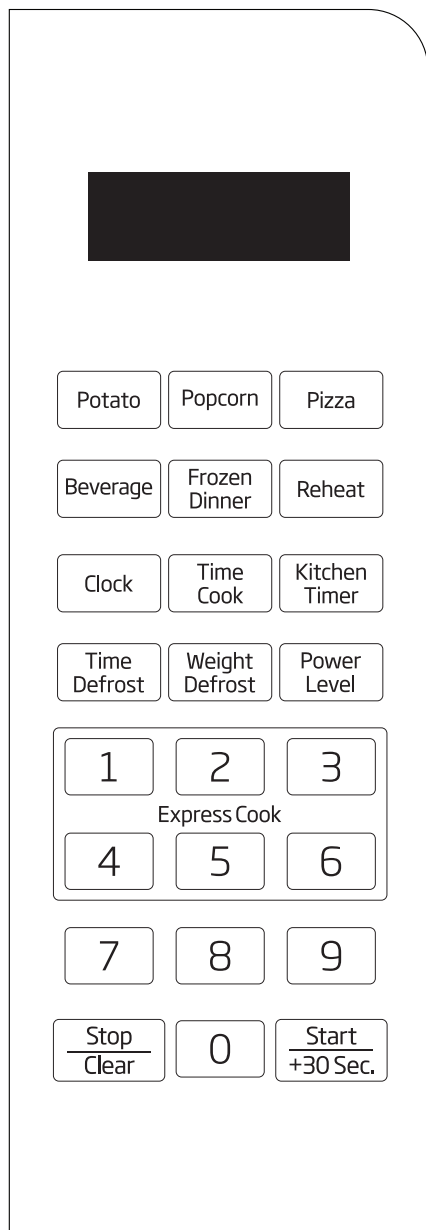

Displejs

Uz displeja tiek parādīts gatavošanas ilgums, jauda, indikatori un pulksteņa laiks.

Automātiskās gatavošanas izvēlnes

Ir 6 veidu automātiskās gatavošanas izvēlnes. Izmantojiet tās, lai iestatītu automātiskās gatavošanas programmu.

Ciparu pogas (0-9)

Izmantojiet, lai iestatītu laiku vai ēdiena svaru. Bet izmantojiet ciparu taustiņus no 1 līdz 6, lai iestatītu ātro gatavošanu.

Pulkstenis

Izmantojiet, lai iestatītu pulksteņa laiku.

Jaudas līmenis

Izmantojiet, lai izvēlētos mikroviļņu jaudas līmeni.

Gatavošanas ilgums

Izmantojiet, lai iestatītu mikroviļņu gatavošanas un daudzpakāpju gatavošanas programmu.

Atkausēšana pēc laika parametriem

Nospiediet, lai iestatītu atkausēšanas laika programmu.

Virtuves taimeris

Nospiediet, lai iestatītu virtuves taimera funkciju.

Atkausēšana pēc svara parametriem

Izmantojiet, lai iestatītu atkausēšanas programmu, balstoties uz ievadīto svaru.

Apturēt/Notīrīt

Nospiediet vienreiz, lai īslaicīgi apturētu gatavošanu, vai divreiz, lai pilnībā atceltu gatavošanu.

Sākt/+30 sek.

Nospiediet, lai sāktu gatavošanas programmu. To izmanto arī, lai palielinātu gatavošanas laiku gatavošanas laikā.

4.2 Lietošana

- Kad krāsns pirmo reizi tiek pievienota elektrotīklam, atskanēs skaņas signāls un displejā būs redzams "1:01".

4 Lietošana

- Ja gatavošanas iestatījumu ievadīšanas laikā 25 sekundes netiek saņemta nekāda ievade no lietotāja, krāsns atgriezīsies gaidīšanas režīmā.
- Ja gatavošanas laikā vienu reizi nospiedīsiet taustiņu APTURĒT/NOTĪRĪT, programma tiks apturēta. Lai atkal to atsāktu, nospiediet SĀKT/+30 SEK. taustiņu. Ja divreiz nospiedīsiet taustiņu APTURĒT/NOTĪRĪT, programma tiks atcelta.
- Pēc gatavošanas beigām ekrānā ik pēc divām minūtēm parādīsies paziņojums "End" un atskanēs skaņas signāls, līdz lietotājs nospiedīs pogu APTURĒT/NOTĪRĪT vai atvērs durvis.
- Lietošanas laikā nospiežot derīgu taustiņu, skaņas signāls atskanēs vienu reizi, bet, nospiežot nederīgu taustiņu, signāls atskanēs divas reizes.

4.2.1 Pulksteņa laika iestatīšana

Šis ir 12 vai 24 stundu pulkstenis; varat izvēlēties iestatīt 12 vai 24 stundu ciklu, nospiežot taustiņu PULKSTENIS, kamēr krāsns atrodas gaidīšanas režīmā.

1. Esot gaidīšanas režīmā, nospiediet taustiņu PULKSTENIS vienu vai divas reizes, lai izvēlētos 12 vai 24 stundu laika ciklu.
2. Izmantojiet ciparu taustiņus, lai ievadītu pareizu laiku.
3. Nospiediet taustiņu PULKSTENIS, lai apstiprinātu.



Gatavošanas laikā varat pārbaudīt pašreizējo pulksteņa laiku, nospiežot taustiņu PULKSTENIS.

4.2.2 Ātrā gatavošana

Esot gaidīšanas režīmā, vienreiz nospiežot ciparu taustiņus (1, 2, 3, 4, 5 vai 6), atbilstošās sistēmas gatavošanas laiks sāksies attiecīgi uz 1 minūti, 2 minūtēm, 3 minūtēm, 4 minūtēm, 5 minūtēm un 6 minūtēm. Mikroviļņu krāsns sāks gatavot ar pilnu jaudu.

4.2.3 Virtuves taimera iestatīšana

1. Esot gaidīšanas režīmā vai gatavošanas laikā, nospiediet VIRTUVES TAIMERA taustiņu vienu reizi.
2. Nospiediet ciparu taustiņus, lai ievadītu vēlamo laiku. Ilgākais iespējamais laiks ir 99 minūtes un 99 sekundes.
3. Nospiediet SĀKT/+30 SEK. taustiņu, lai apstiprinātu.



Kad atskaites laiks beigsies, kā atgādinājums atskanēs skaņas signāls. Atskaites laiku var pārbaudīt, nospiežot taustiņu VIRTUVES TAIMERIS, bet, nospiežot taustiņu SĀKT/NOTĪRĪT, kamēr displejā ir redzams laiks, funkciju iespējams atcelt.

4.2.4 +30 sek. funkcijas iestatīšana

Esot gaidīšanas režīmā, nospiediet SĀKT/+30 SEK. vairākas reizes, lai ievadītu gatavošanas laiku, un mikroviļņu krāsns automātiski sāks gatavot ar pilnu jaudu. Ilgākais iespējamais laiks ir 99 minūtes un 99 sekundes.



Gatavošanas laikā (mikroviļņu un ātrās gatavošanas režīmos) varat pievienot papildu gatavošanas laiku, nospiežot SĀKT/+30 SEK. taustiņu.

4.2.5 Gatavošana ar mikroviļņiem

1. Gaidīšanas režīmā vienu reizi nospiediet taustiņu GATAVOŠANAS LAIKS.
2. Izmantojiet ciparu taustiņus, lai iestatītu gatavošanas laiku. Ilgākais iespējamais laiks ir 99 minūtes un 99 sekundes.
3. Ja vēlaties iestatīt jaudas līmeni, kas ir zemāks par 100%, nospiediet taustiņu JAUDAS LĪMENIS un pēc tam izmantojiet ciparu taustiņus, lai ievadītu jaudas līmeni.

4 Lietošana

4. Lai sāktu gatavot, piespiediet SĀKT/+30 SEK.

Izmantojiet ciparu taustiņus, lai iestatītu gatavošanas jaudas līmeni:

Nospiediet ciparu taustiņu	Gatavošanas jauda (displejs)
1,0	100% (P10)
9	90% (P-9)
8	80% (P-8)
7	70% (P-7)
6	60% (P-6)
5	50% (P-5)
4	40% (P-4)
3	30% (P-3)
2	20% (P-2)
1	10% (P-1)
0	0% (P-0)



Gatavošanas laikā varat pārbaudīt gatavošanas jaudas līmeni, nospiežot pogu JAUDAS LĪMENIS.

4.2.6 Atkausēšana pēc laika parametriem

1. Gaidīšanas režīmā vienu reizi nospiediet taustiņu ATKAUSĒŠANA PĒC LAIKA PARAMETRIEM.
2. Izmantojiet ciparu taustiņus, lai ievadītu atkausēšanas laiku. Ilgākais iespējamais laiks ir 99 minūtes un 99 sekundes.
3. Nospiediet SĀKT/+30 SEK. taustiņu, lai apstiprinātu.



Atkausēšanas programmas laikā sistēma apturēs procesu un atskaņos signālu, lai atgādinātu lietotājam, ka ēdiens jāapgriež otrādi. Kad tas izdarīts, nospiediet SĀKT/+30 SEK. taustiņu, lai atsāktu programmu.

4.2.7 Atkausēšana pēc svara parametriem

Kad svars ir iestatīts, gatavošanas laiks un atkausēšanas jauda tiek pieregulēti automātiski. Maksimālais saldētu pārtikas produktu svars ir 2,7 kg (5 mārciņas un 16 unces).

1. Ievietojiet atkausējamo pārtiku mikroviļņu krāsnī.
2. Vienreiz nospiediet taustiņu ATKAUSĒŠANA PĒC SVARA PARAMETRIEM.
3. Nospiediet ciparu taustiņus, lai ievadītu ēdiena svaru.
4. Nospiediet SĀKT/+30 SEK. taustiņu, lai apstiprinātu.



Atkausēšanas programmas laikā sistēma apturēs procesu un atskaņos signālu, lai atgādinātu lietotājam, ka ēdiens jāapgriež otrādi. Kad tas izdarīts, nospiediet SĀKT/+30 SEK. taustiņu, lai atsāktu programmu.



Svaram jābūt mārciņās un uncēs. Ja uz etiķetes ir norādīts tikai svars mārciņās, mainiet mārciņas daļu uz uncēm, izmantojot šo tabulu.

4 Lietošana

Mārciņas daļu konvertēšana uncēs

Mārciņas daļa	Unces
Mazāk par 0,03	0
0,03 līdz 0,09	1
0,10 līdz 0,15	2
0,16 līdz 0,21	3
0,22 līdz 0,27	4
0,28 līdz 0,34	5
0,35 līdz 0,40	6
0,41 līdz 0,46	7
0,47 līdz 0,53	8
0,54 līdz 0,59	9
0,60 līdz 0,65	10
0,66 līdz 0,71	11
0,72 līdz 0,78	12
0,79 līdz 0,84	13
0,85 līdz 0,90	14
0,91 līdz 0,97	15
virs 0,97	uz nākamo pāra skaitli

4.2.8 Daudzpakāpju gatavošana

Jūsu krāsnī var ieprogramēt līdz 3 automātiskām gatavošanas secībām. Tās var sastāvēt no atkausēšanas, kurai seko viena vai divas mikroviļņu gatavošanas programmas, vai arī no divām mikroviļņu gatavošanas programmām.

4.2.8.1 Atkausēšana pēc laika parametriem ar vienu vai divpakāpju mikroviļņu gatavošanu

1. Atveriet durvis, ielieciet ēdiena krāsnī un aizveriet durvis.
2. Vienreiz nospiediet taustiņu ATKAUSĒŠANA PĒC LAIKA PARAMETRIEM.
3. Ievadiet vēlamo atkausēšanas laiku, nospiežot pareizos ciparu taustiņus.

4. Ievadiet mikroviļņu gatavošanas programmas pirmo posmu.
5. Ievadiet mikroviļņu gatavošanas programmas otro posmu.
6. Lai sāktu, piespiediet SĀKT/+30 SEK.



5. darbība nav nepieciešama, ja jums ir mikroviļņu krāsns ar vienu gatavošanas programmu. Atkausēšanas laiku var iestatīt tikai pirmajā posmā.

4.2.8.2 Divu posmu gatavošana

Dažas receptes pieprasa, ka ēdiens ir jāgatavo dažādos gatavošanas posmos un dažādās temperatūrās.

1. Ievadiet mikroviļņu gatavošanas programmas pirmo posmu.
2. Ievadiet mikroviļņu gatavošanas programmas otro posmu.
3. Lai sāktu, piespiediet SĀKT/+30 SEK.

4.2.9 Bērnudrošās bloķēšanas iestatījums

Bloķēšana novērš neuzraudzītu bērnu nejaušas darbības ar krāsnī.

- Lai iestatītu bērnodrošo bloķēšanu: Esot gaidīšanas režīmā, ja vienas minūtes laikā netiek veikta neviena darbība, krāsns automātiski pāries bērnodrošās bloķēšanas režīmā. Nospiediet jebkuru taustiņu, displejā uz 3 sekundēm parādīsies bloķēšanas indikators, lai atgādinātu lietotājam atcelt, ka bērnodrošā bloķēšana ir jāatceļ.
- Lai atceltu bērnodrošo bloķēšanu: Esot bērnodrošās bloķēšanas režīmā, atveriet vai aizveriet krāsns durvis, lai atceltu režīmu, un bloķēšanas indikators nodzīsies.

4 Lietošana

4.3 Automātiskās gatavošanas izvēlnes

Automātiskās gatavošanas iestatījumi ļauj automātiski pagatavot vai uzsildīt ēdienu, neievadot konkrētu jaudas līmeni vai laiku. SĀLDĒTĀS VAKARIŅAS, KARTUPEĻI un DZĒRIENS ļauj pagatavot vienu un to pašu ēdienu vairākos daudzumos.

<p>Kartupeļi Kartupeļiem (4 līdz 6 unces/vienība):</p> <ol style="list-style-type: none">1. Nospiediet KARTUPEĻI vienreiz.2. Ievadiet kartupeļu skaitu, nospiežot ciparu taustiņus no 1 līdz 4.3. Nospiediet SĀKT/+30 SEK. taustiņu, lai apstiprinātu. <p>Lielākāiem kartupeļiem (8 līdz 10 unces/vienība):</p> <ol style="list-style-type: none">1. Nospiediet KARTUPEĻI divreiz.2. Ievadiet kartupeļu skaitu, nospiežot ciparu taustiņus no 1 līdz 4.3. Nospiediet SĀKT/+30 SEK. taustiņu, lai apstiprinātu.	<p>Dzēriens Krūzēm (5 līdz 7 unces/krūze):</p> <ol style="list-style-type: none">1. Nospiediet DZĒRIENS vienreiz.2. Ievadiet krūžu skaitu, nospiežot ciparu taustiņus no 1 līdz 4.3. Nospiediet SĀKT/+30 SEK. taustiņu, lai apstiprinātu. <p>Lielākām krūzēm (9 līdz 11 unces/krūze):</p> <ol style="list-style-type: none">1. Nospiediet DZĒRIENS divreiz.2. Ievadiet krūžu skaitu, nospiežot ciparu taustiņus no 1 līdz 4.3. Nospiediet SĀKT/+30 SEK. taustiņu, lai apstiprinātu.
<p>Popkorns</p> <ol style="list-style-type: none">1. Nospiediet POPKORNS vienreiz. POPKORNA režīms automātiski iestata gatavošanas laiku 3,5 unču lielam mikroviļņu popkorna maisījumam.2. Nospiediet SĀKT/+30 SEK. taustiņu, lai apstiprinātu. <p>Vislabākajam gatavošanas rezultātam, gatavojot nolokiet popkorna iepakojuma četrus stūrus.</p> <p>PIEZĪME: Lai mainītu iepriekš iestatīto popkorna laiku: nospiediet POPKORNS divreiz. Nospiediet ciparu taustiņus, lai ievadītu minūtes un sekundes. Piespiediet SĀKT/+30 SEK. Šis jaunais gatavošanas laiks tiks iestatīts kā noklusējuma laiks, līdz to atkal nomainīsiet vai ieslēgsiet ierīci no jauna.</p>	<p>Saldētās vakariņas Vienai vai divām nelielām saldētām vakariņām (7 līdz 9 unces/vienība):</p> <ol style="list-style-type: none">1. Nospiediet SĀLDĒTĀS VAKARIŅAS vienreiz.2. Lai pagatavotu 1 maltīti, nospiediet ciparu taustiņu "1". Lai pagatavotu 2 maltītes, nospiediet ciparu taustiņu "2".3. Nospiediet SĀKT/+30 SEK. taustiņu, lai apstiprinātu. <p>Gatavojot vienu vai divas lielākas saldētās vakariņas (10 līdz 12 unces/vienība):</p> <ol style="list-style-type: none">1. Nospiediet SĀLDĒTĀS VAKARIŅAS divreiz.2. Lai pagatavotu 1 maltīti, nospiediet ciparu taustiņu "1". Lai pagatavotu 2 maltītes, nospiediet ciparu taustiņu "2".3. Nospiediet SĀKT/+30 SEK. taustiņu, lai apstiprinātu.
<p>Pica Picas šķēles (5 unces) uzsildīšana:</p> <ol style="list-style-type: none">1. Nospiediet PICA vienreiz.2. Nospiediet SĀKT/+30 SEK. taustiņu, lai apstiprinātu. <p>Veselas saldētas picas (16 unces) sildīšana:</p> <ol style="list-style-type: none">1. Nospiediet PICA divreiz.2. Nospiediet SĀKT/+30 SEK. taustiņu, lai apstiprinātu.	<p>Atkārtota uzsildīšana Šķīvja ar pārpalikumiem (12 līdz 18 unces) uzsildīšana:</p> <ol style="list-style-type: none">1. Nospiediet taustiņu UZSILDĪT vienreiz.2. Nospiediet SĀKT/+30 SEK. taustiņu, lai apstiprinātu.

5 Tīrīšana un kopšana

5.1 Tīrīšana un kopšana

1. Pirms tīrīšanas izslēdziet krāsni un atvienojiet strāvas kontaktdakšu no sienas kontaktlīdždas.
2. Saglabājiet krāsns iekšpusi tīru. Ja krāsns sienām pielipušas ēdiena atliekas vai izšļakstīts šķidrums, noslaukiet tās ar mitru drānu. Ja krāsns ir ļoti netīrs, varat izmantot maigu tīrīšanas līdzekli. Izvairieties no izsmidzināmu un citu kodīgu tīrīšanas līdzekļu lietošanas, jo tie var notraipīt, bojāt vai notrulināt durvju virsmu.
3. Ārējās krāsns virsmas jātīra ar mitru drānu. Lai novērstu krāsns iekšējo detaļu bojājumus, ventilācijas atverēs nedrīkst iekļūt ūdens.
4. Regulāri noslaukiet durvis un lodziņa abas puses, durvju blīves un blakus esošās virsmas ar mitru drānu, lai noņemtu visas atliekas vai šļakatas. Nelietojiet abrazīvus tīrīšanas līdzekļus.
5. Neizmantojiet tvaika tīrītāju.
6. Neļaujiet vadības panelim kļūt slapjam. Notīriet ar mīkstu, mitru drānu. Tīrot vadības paneli, atstājiet cepeškrāsns durvis atvērtas, lai izvairītos no nejaušas cepeškrāsns ieslēgšanās.
7. Ja krāsns durvju iekšpusē vai ap to ārpusi uzkrājas tvaiks, noslaukiet tās ar mitru drānu. Tā var gadīties, ja mikroviļņu krāsns darbojas ļoti mitrā vidē. Tas ir normāli.
8. Reizēm stikla paplāte jāizņem, lai to notīrītu. Mazgājiet paplāti siltā ziepjūdenī vai trauku mazgājamā mašīnā.
9. Lai novērstu pārmērīgu troksni, rotējošo gredzenu un krāsns grīdu jātīra regulāri. Vienkārši noslaukiet krāsns apakšējo virsmu ar maigu mazgāšanas līdzekli. Veltņišu gredzenu var mazgāt viegli ziepjainā ūdenī vai trauku mazgājamajā mašīnā. Izņemot veltņišu gredzenu no krāsns iekšpuses apakšējās virsmas, noteikti pēc tam ievietojiet to pareizi atpakaļ.
10. Lai cīnītos ar smakām, pievienojiet vienai glāzei ūdens citrona sulu un mizu dziļā, mikroviļņu krāsniņā piemērotā bļodā un palaidiet mikroviļņu krāsni uz 5 minūtēm. Rūpīgi to izslaukiet un nosusiniet ar sausu drānu.
11. Kad kļūst nepieciešams nomainīt krāsns gaismīņu, lūdzu, sazinieties ar izplatītāju, lai to izdarītu.
12. Krāsns regulāri jātīra un jānoņem visas pārtikas nogulsnes. Ja krāsns netiek uzturēta tīra, virsmas stāvoklis var pasliktināties, negatīvi ietekmēt ierīces kalpošanas laiku un radīt bīstamas situācijas.
13. Lūdzu, neizmetiet šo ierīci sadzīves atkritumu tvertnē; tā jānodod attiecīgajā pašvaldību nodrošinātajā utilizācijas centrā.

5.2 Uzglabāšana

Ja plānojat ilgstoši nelietot iekārtu, rūpīgi to noglabājiet.

- Pirms ierīces pacelšanas atvienojiet to no kontaktlīdždas un pēc tam ļaujiet tai pilnībā atdzist.
- Iztukšojiet ūdens tvertni.
- Glabājiet ierīci un tās piederumus sākotnējā iepakojumā.
- Noglabājiet to vēsā, sausā vietā.
- Vienmēr glabājiet ierīci bērniem nepieejamā vietā.

5.3 Pārvietošana un transportēšana

- Pārvietošanas un transportēšanas laikā turiet iekārtu oriģinālajā iepakojumā. Ierīces iepakojums sargā to no fiziskiem bojājumiem.
- Nelieciet uz iekārtas vai tās iepakojuma smagu kravu. Iekārta var tikt bojāta.
- Ierīces nomešana var padarīt to nelietojamu vai radīt neatgriezeniskus bojājumus.

6 Traucējummeklēšana

Problēma	Iespējamais risinājums
Ja krāsns nedarbojas	Pārbaudiet, vai cepeškrāsns ir droši pieslēgta elektrībai. Ja tā nav, izņemiet kontaktdakšu no kontaktligzdas, pagaidiet 10 sekundes un droši pieslēdziet to atpakaļ.
	Pārbaudiet, vai nav izdedzis drošinātājs vai nostrādājis tīkla automātiskais slēdzis. Ja šķiet, ka tā nav, pārbaudiet kontaktligzdu ar citu ierīci.
	Pārbaudiet, vai vadības panelis ir pareizi ieprogrammēts un taimeris ir iestatīts.
	Pārbaudiet, vai durvis ir droši aizvērtas, ieslēdzot durvju drošības bloķēšanas sistēmu. Pretējā gadījumā krāsnī neplūdis mikroviļņu enerģija.
Ja neviens no minētajiem risinājumiem neatrisina problēmu, sazinieties ar kvalificētu tehniķi. Nemēģiniet regulēt vai salabot krāsni pašrocīgi.	



Arçelik A.Ş.

Karaağaç Caddesi No:2-6, 34445,

Sütlüce / STANBULA

www.beko.com